

LE MAJESTIC



CENTRE DE CONGRES

SOMMAIRE

Descriptif.....	page 3	Salle Isabella Straton.....	page 15
Plan des salons.....	page 4	Salle Edgard Bouillette.....	page 16
Equipement technique & mobilier.....	page 5	Salle Gabriel Loppé.....	page 17
Equipement visioconférence.....	page 7	Salle Samivel.....	page 18
Hall Coutterand.....	page 8	Plans détaillés.....	pages 19 - 29
Salle Michel Payot.....	page 9		
Salle Paul Payot.....	page 11		
Salle Théodore Bourrit.....	page 12		
Salle Joseph Vallot.....	page 13		
Salle Jules Janssen.....	page 14		

DESRIPTIF

Le Centre des Congrès LE MAJESTIC est situé au rez-de-chaussée de l'immeuble LE MAJESTIC, situé **241 Allée du Majestic – 74400 Chamonix Mont-Blanc**.

Le Centre des Congrès est un ERP de Type L ; il est composé de 9 salles de 34 à 430 m², dont 7 communicantes, les deux dernières étant situées dans une partie résidentielle du rez-de-chaussée du bâtiment (salles Gabriel Loppé et Samivel).

Le bâtiment du Majestic est classé GHZ, 1^{ère} catégorie et l'ERP situé en rez-de-chaussée peut accueillir un effectif total de 1 000 personnes dans l'ensemble des espaces « Centre des congrès ».

Le règlement intérieur est applicable à tout utilisateur du centre des congrès. Il est consultable sur demande.

PLAN DES SALONS

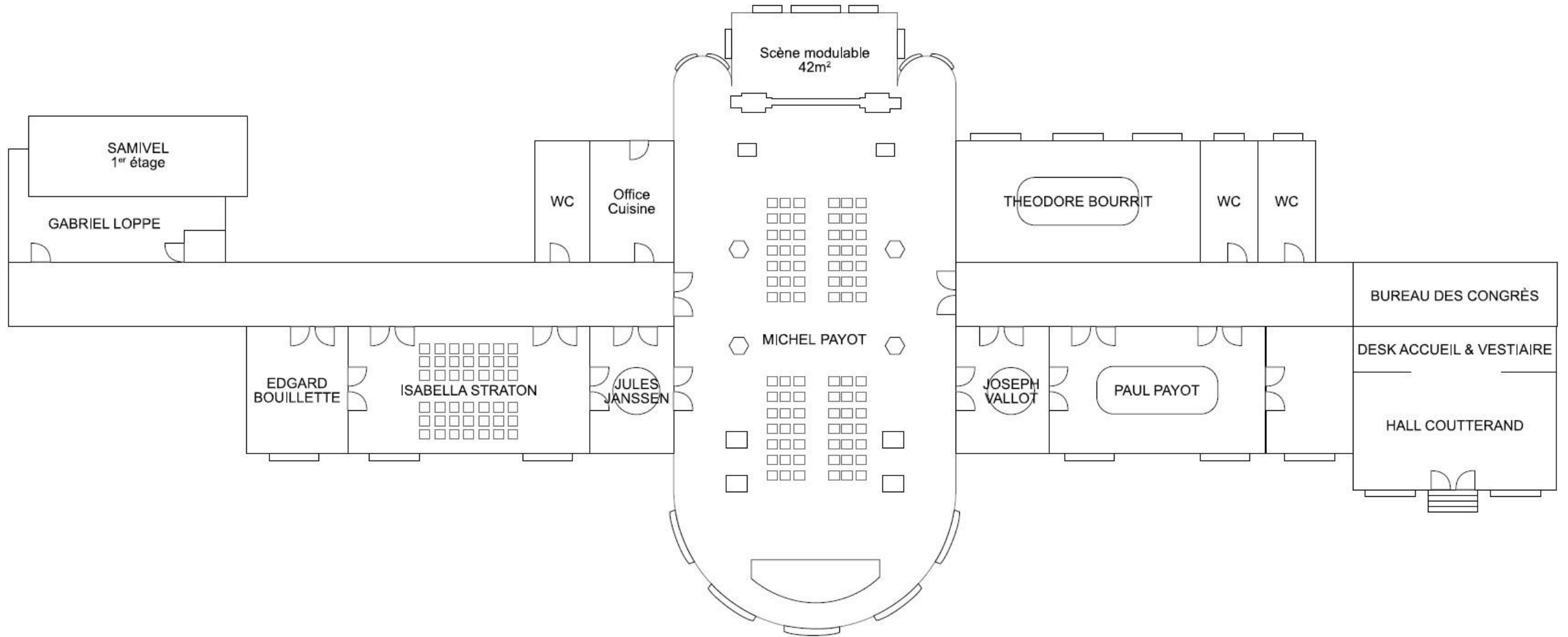

EQUIPEMENT TECHNIQUE & MOBILIER

Voici les équipements du Centre des Congrès Le Majestic pouvant être mis à disposition de l'utilisateur, à titre payant ou gratuit, selon leur disponibilité :

Internet

Connexion Wifi dans chaque salle via fibre optique en régie intercommunale (20Mo symétriques). Possibilité de connexion filaire avec ouverture d'une adresse dédiée sur demande (câbles RJ45 non fournis) ; possibilité de débit plus élevé sur demande (jusqu'à 100 Mo symétriques).

Projection

4 écrans 1.90 m x 2.00 m

2 écrans 150 m x 150 m

1 écran 2.40 m x 1.80 m

6 vidéoprojecteurs 2000 et 3000 lumens

2 écrans 127 cm PANASONIC TH-50PF30EF sur pieds VOGEL

Sonorisation

1 console SENNHEISER – 15 postes micros col de cygne, 1 poste « Président »

1 système BOSCH CONFERENCE numérique filaire CCS-1000D – 29 postes de discussion micros col de cygne, 1 poste « président »

2 consoles amplifiées EV DYNACORD PM100-2

1 console YAMAHA 8 entrées (salle du Bicentenaire)

1 lecteur CD TECHNICA

1 ampli BOSE 2x240 W / 8 Ohms (salle du Bicentenaire)

1 enregistreur carte SD TASCAM DR-07

4 enceintes RCF 5Art 312)

2 enceintes BOSE 802 (salle du Bicentenaire)

2 enceintes ELECTROVOICE ZX1

5 micros SHURE SM58

2 micros col de cygne SENNHEISER MZH 3040

1 micro-main / cravate HF SHURE ULX4

1 micro-main / casque HF SHURE ULXP4

1 sono portative Sound Machine (SM-22)

1 sono portative Mipro (MA 708)

EQUIPEMENT TECHNIQUE & MOBILIER

Équipement visioconférence

- 1 mélangeur DATAVIDEO HS 1600T-MK2 (3 entrées caméras, 1 entrée HDMI, 1 sortie streaming intégrée, enregistrement)
- 3 caméras tourelle DATAVIDEO PTC 150 T, zoom 30x, full HD, avec trépieds
- 1 mélangeur Seamless Analog Way PULSE PLS 350H

Affichage

- 11 paperboards de 65 x 96 cm à 75 x 100 cm (rouleaux papier 63.5 x 97.5 cm)
- 50 panneaux affichage double face en feutrine (surface utile 90x180 cm)

Autres équipements

- Photocopieur RICOH avec trieuse avec connexion USB
- Fax

Mobilier

- 500 Chaises (45 x 60 x 92 cm)
- 30 Tables rondes (diamètre 160 cm – 8 à 9 places)
- 70 Tables étroites (180 x 40 cm)
- 50 Tables rectangulaires (120 x 80 cm)
- 12 plateaux « feutrine » (200 x 120 cm) + 2 plateaux demi-rondes (200 x 100 cm) pour installation « boardroom » ou conseil
- 10 mange-debout (diamètre 84 cm), housses lycra noir
- 6 tabourets hauts (3 couleur rouge, 3 couleur noire)
- 8 fauteuils crapaud couleur bordeaux
- 2 tables basses carrées couleur noire (hauteur 60 cm)
- 2 guéridons faux marbre (diamètre 60 cm – hauteur 73 cm)
- 3 bureaux vitrés dans le hall (hauteur 75 cm)
- 1 Pupitre plexi 50 x 114 cm
- 1 pupitre faux marbre avec bandeau (63 x 9 cm)

EQUIPEMENT VISIOCONFERENCE

Le HS-1600T est un produit 6 en 1 qui simplifie le flux de travail. Il s'agit d'un studio portable portable HDBaseT doté d'un commutateur, d'un moniteur, d'un contrôleur de caméra, d'un mélangeur audio, d'un encodeur de streaming et d'un enregistreur.

La technologie HDBaseT intégrée permet de recevoir les signaux 1080p de trois caméras PTZ HDBaseT PTC-150TL via un câble CAT6.

- Joystick intégré permettant de contrôler le panoramique, l'inclinaison et le zoom des caméras PTC-150TL.
- 4 boutons de présélection pour chaque caméra
- encodeur de streaming Web H.264 intégré pour diffusion sur CDN comme YouTube et Facebook
- Enregistreur H.264 intégré pour cartes SD



Un mini studio de réalisation qui permet de :

- filmer le direct (3 caméras),
- diffuser en streaming,
- projeter l'intervenant à distance et sa présentation
- projeter une présentation powerpoint ou un film,
- sous-titrer les intervenants présents ou à distance,
- enregistrer l'intégralité de la séance

Les techniciens du centre des congrès gèrent cet équipement, la réalisation selon les souhaits des organisateurs, l'enregistrement video et audio.

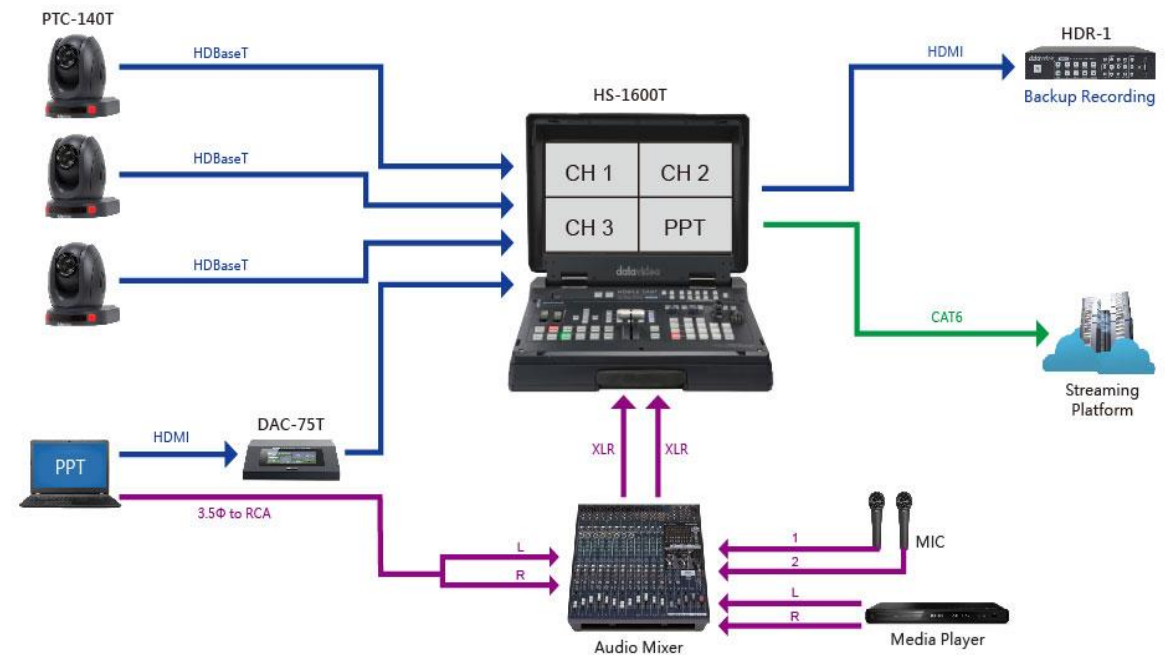

HALL COUTTERAND

Capacité	Superficie
debout : 90 personnes	84 m2 :
	13,4 x 6,3 x 6m (3,09 m sous lustre)

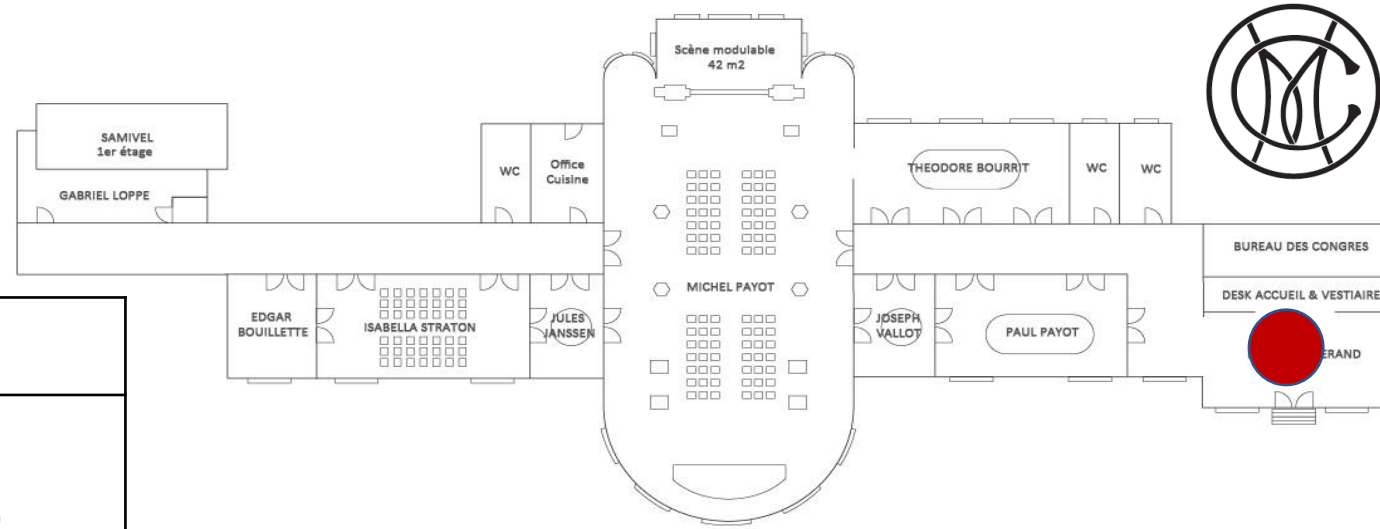

Equipements

Banque d'accueil avec rangements en casiers, photocopieuse, accès internet filaire et WiFi, bar

Equipement audio

Possibilité de sonorisation mobile

Mobilier (selon disponibilité) : mange-debout avec housse noire, 6 tabourets hauts, 8 fauteuils crapauds bordeaux, 2 tables basses noires

Equipement de sécurité : 1 issue de secours, blocs de secours

SALLE MICHEL PAYOT

Capacité	Superficie	Surface avant-scène	Dimension écran
Théâtre : 360 places	433 m2 : 30,5 x 14,2 x 6,5m (5,46m sous lustre)	6 x 6 m	5,50 x 4m
Ecole : 140 places			
Cocktail : 500 pers.			

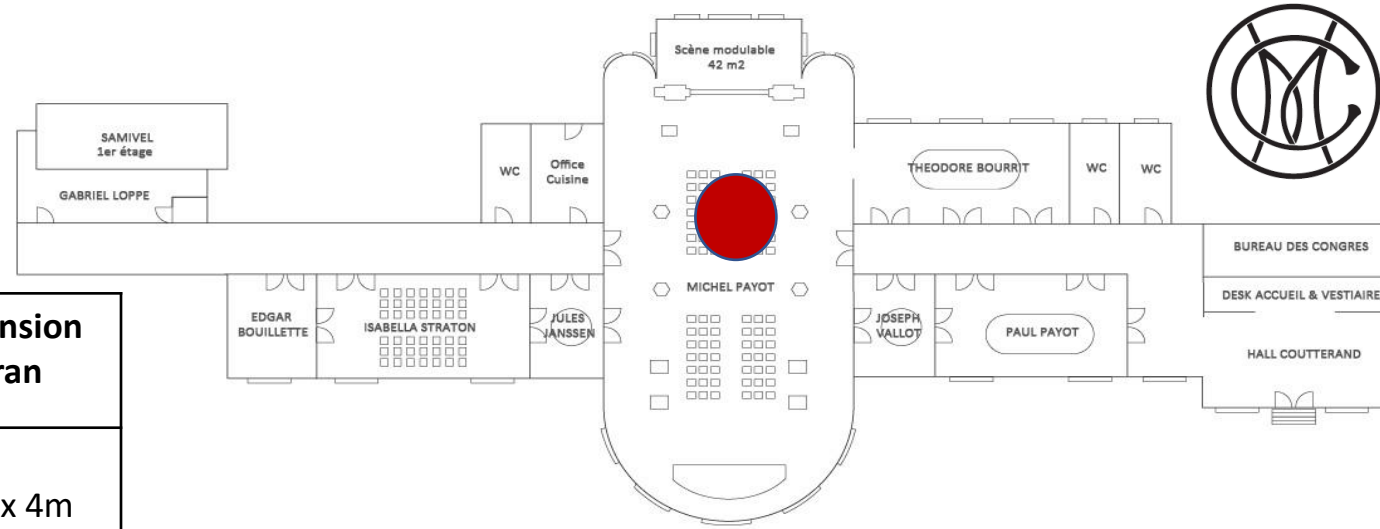

Equipement audio

1 Console de mixage ALLEN & HEATH QU16, 2 Enceintes type "Line-Array" Martin Audio Omniline , 1 Amplificateur de puissance CREST AUDIO CC4000, 1 Processeur sonore SHURE DFR22, 4 Micros SHURE SM58 + 4 Récepteurs HF SENNHEISER EM 100, 4 Micros HF / casque SENNHEISER SKM 100 , 4 câbles micro XLR/XLR 5m, 2 câbles micro XLR/XLR 10m, 4 Pieds Micros + Perchette K&M TKM210/9B, 2 Support de table micros K&M TKML232B, 1 Multipaire audio 40m avec boîtier de scène 16 Entrées / 8 Sorties

Equipement visuel

1 Pupitre lumière ETC SMARTFADE 2496, 8 lignes gradués 2,3 kW lisse salle, 10 lignes graduées 2,3 kW scène, 12 Projecteurs DTS PAR64, 12 Projecteurs plan convexe ADB PC-101, 2 Projecteurs à découpe ADB WARP12-30, 1 Vidéoprojecteur Christie D12WU- H - 11000 lumens sur lift pantographe motorisé AUDIPACK,
1 écran de retour sur scène Panasonic IPA TH-32EF1 – 32 pouces (80 cm), 1 Sélecteur de sources Pulse2H (entrées : 4 HDMI, 2VGA, 2 DVI, 2 SDI), 1 Lecteur DVD DENON DNV-110 ; 1 lecteur DVD Tascam DV-01U, 1 PC latitude 5580 DELL, pointeur laser & télécommande

SALLE MICHEL PAYOT

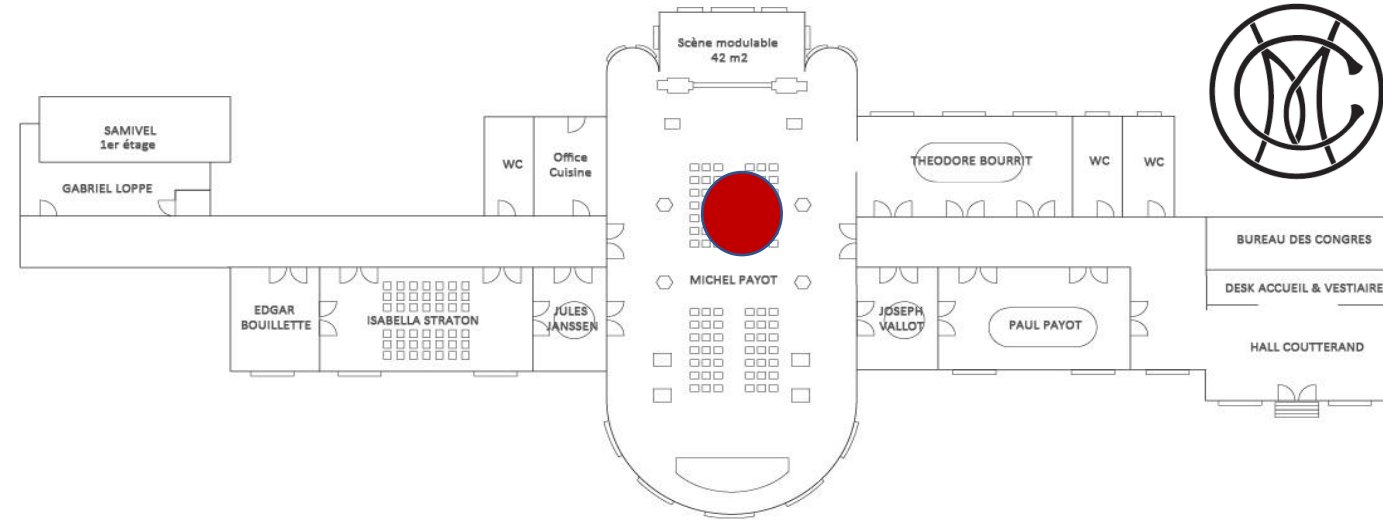

Equipement Scénique

1 lisse fixe d'éclairage face en salle, 3 frises de ciel, 1 patience croisée motorisée avec rideau d'avant scène velours, fermeture à la grecque, 1 écran polichinelle, 2 poutres tri-dimensionnelles aluminium mobiles face/lointain capacité de charge 250 kg, 1 patience croisée manuelle avec rideau de fond velours noir, fermeture à la grecque, 1 jeu de pendrillons de couloir

Mobilier scénique (selon disponibilité) : mange-debout avec housse noire, 6 tabourets hauts, 8 fauteuils crapauds bordeaux, 2 tables basses noires, 1 pupitre plexi avec micro, 1 pupitre classique avec micro

Equipement de sécurité : 1 détecteur de fumée et commande de désenfumage, bouches d'aspiration, extincteurs, 4 issues de secours, éclairages de sécurité, blocs de secours, robinets incendie

SALLE PAUL PAYOT

Capacité	Superficie	Dimension écran
Théâtre : 90 places	93 m2 :	2 x 1,90 m
U : 40 places	12,5 x 7 x 4,5m	
Ecole : 36 pers.	(3 m sous lustre)	

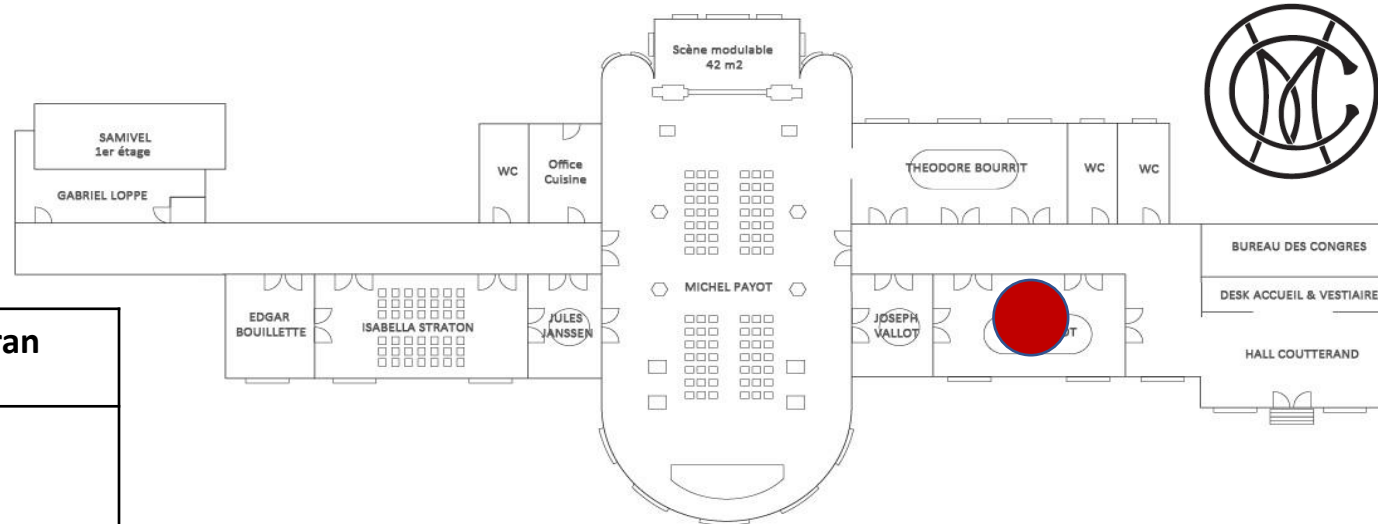

Equipement audio

Possibilité de sonorisation

Equipement visuel

Vidéoprojecteur Epson EB-W22 Tri-LCD 3000 lumens et écran mobile

Mobilier (selon disponibilité) : mange-debout avec housse noire, 6 tabourets hauts, 8 fauteuils crapauds bordeaux, 2 tables basses noires, 1 pupitre plexi avec micro, 1 pupitre classique avec micro

Equipement de sécurité : 1 issue de secours, blocs de secours

SALLE THEODORE BOURRIT

Capacité	Superficie	Dimension écran
Théâtre : 100 places	98 m2 : 13,8 x 6,8 x 5,5 m	2 x 1,90 m
U : 42 places		
Ecole : 36 pers.		

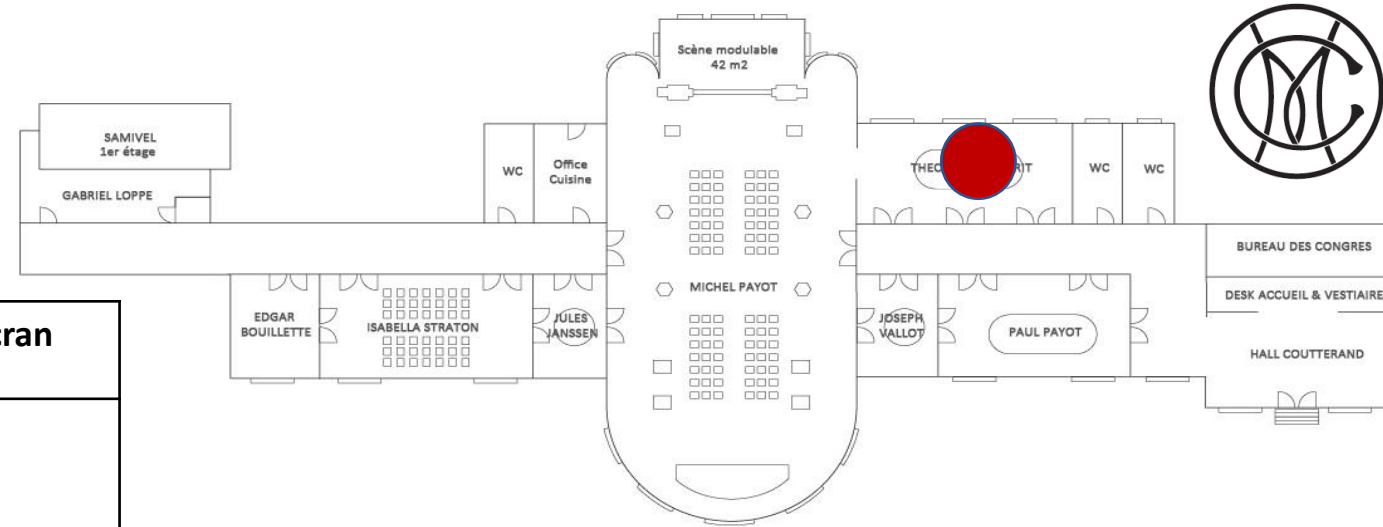

Equipement audio

Possibilité de sonorisation

Equipement visuel

Vidéoprojecteur Epson EB-W22 Tri-LCD 3000 lumens et écran mobile

Mobilier (selon disponibilité) : mange-debout avec housse noire, 6 tabourets hauts, 8 fauteuils crapauds bordeaux, 2 tables basses noires, 1 pupitre plexi avec micro, 1 pupitre classique avec micro

Equipement de sécurité : 3 issue de secours, blocs de secours

SALLE JOSEPH VALLOT

Capacité	Superficie	Dimension écran
Théâtre : 28 places	36 m ² : 7,2 x 4,8 x 4,5m (3 m sous lustre)	1,50 x 1,50 m
U : 16 places		
Ecole : 18 pers.		

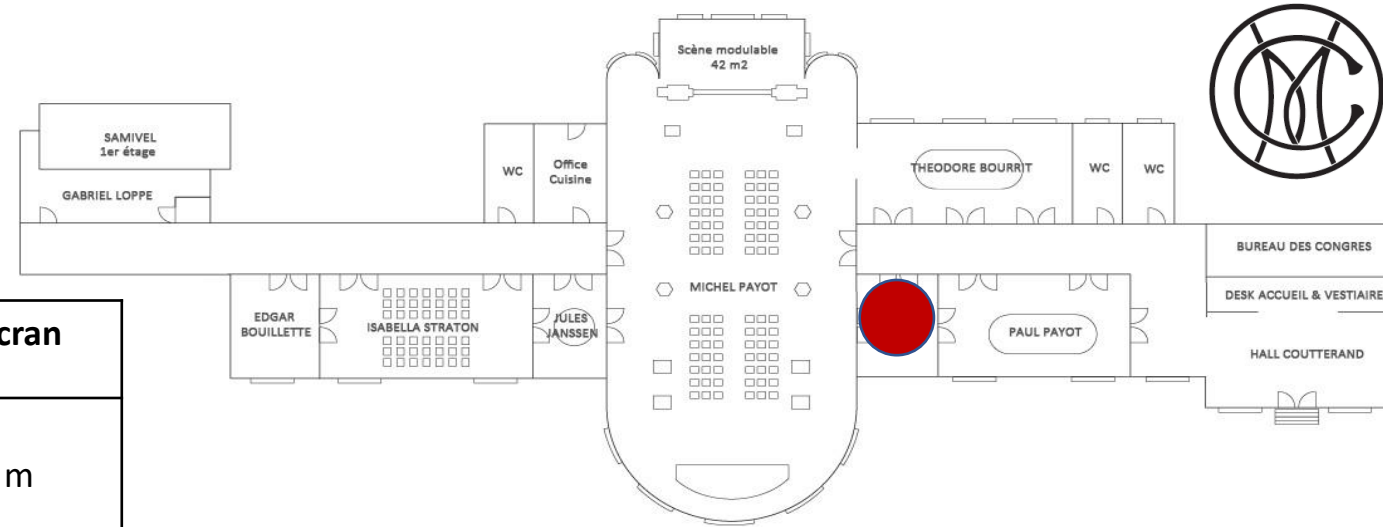

Équipement visuel

Vidéoprojecteur Epson EB-W22 Tri-LCD 3000 lumens et écran mobile

Mobilier (selon disponibilité) : mange-debout avec housse noire, 6 tabourets hauts, 8 fauteuils crapauds bordeaux, 2 tables basses noires, 1 pupitre plexi avec micro, 1 pupitre classique avec micro

Équipement de sécurité : accès à 2 issues de secours, blocs de secours

SALLE JULES JANSSEN

Capacité	Superficie	Dimension écran
Théâtre : 28 places	35 m ² : 7,2 x 4,2 x 4,5m (2,88 m sous lustre)	1,50 x 1,50 m
U : 16 places		
Ecole : 18 pers.		

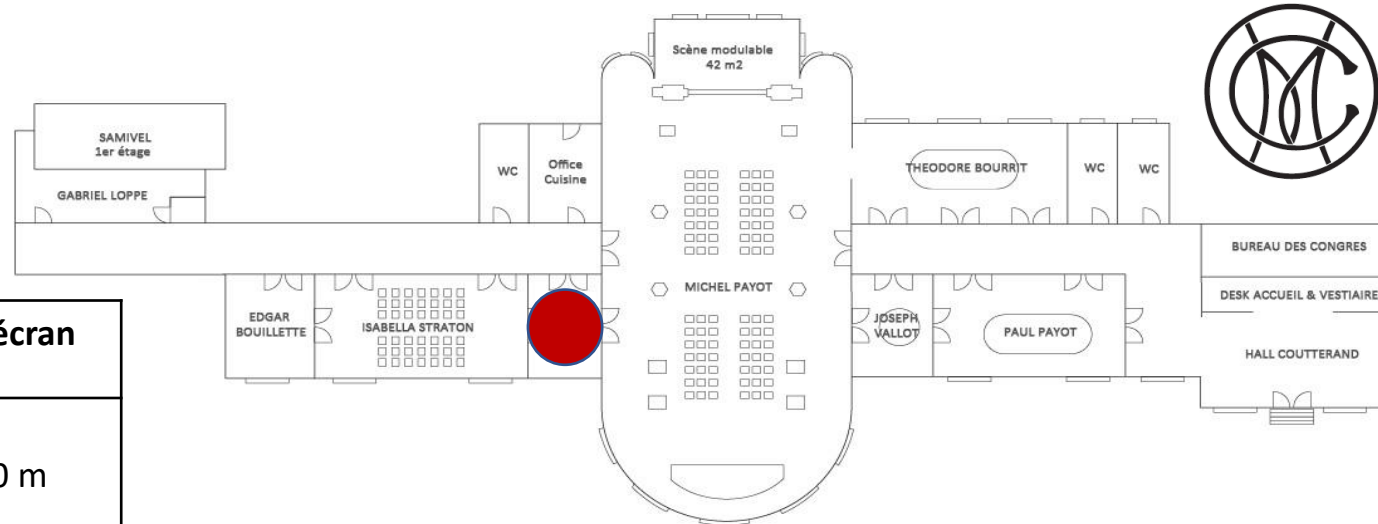

Equipement visuel

Vidéoprojecteur Epson EB-W22 Tri-LCD 3000 lumens et écran mobile

Mobilier (selon disponibilité) : mange-debout avec housse noire, 6 tabourets hauts, 8 fauteuils crapauds bordeaux, 2 tables basses noires, 1 pupitre plexi avec micro, 1 pupitre classique avec micro

Equipement de sécurité : 1 issue de secours, blocs de secours

SALLE ISABELLA STRATON

Capacité	Superficie	Dimension écran
Théâtre : 100 places	97 m ² : 12,5 x 7 x 6,40 m (4,55 m sous lustre)	2 x 1,90 m
U : 40 places		
Ecole : 48 pers.		

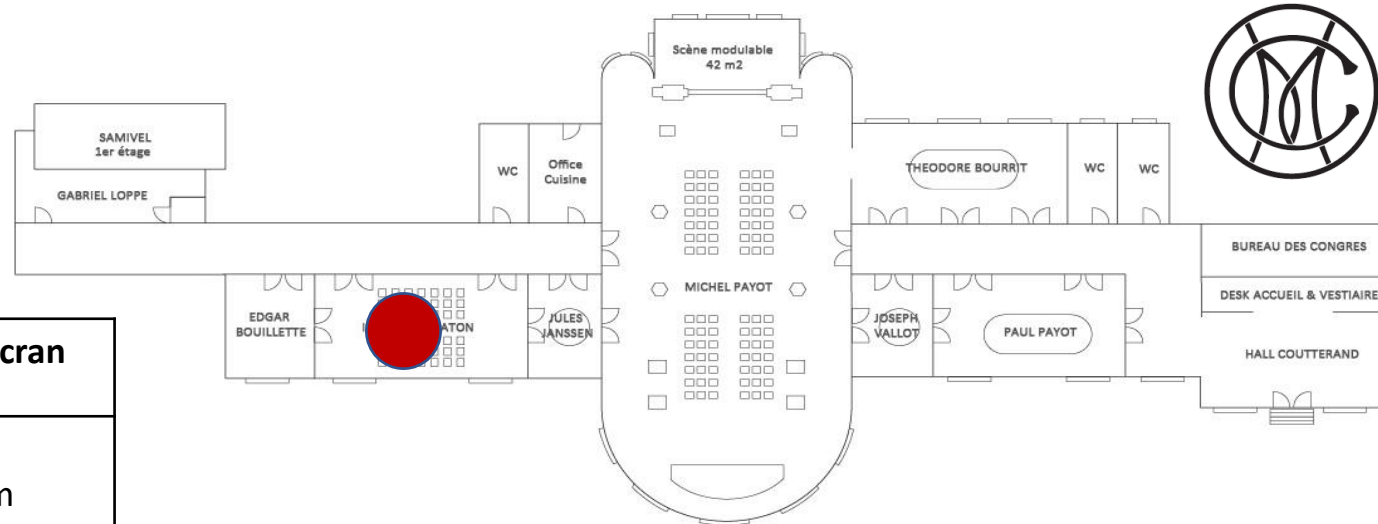

Equipement audio

Possibilité de sonorisation

Equipement visuel

Vidéoprojecteur Epson EB-W22 Tri-LCD 3000 lumens et écran mobile

Mobilier (selon disponibilité) : mange-debout avec housse noire, 6 tabourets hauts, 8 fauteuils crapauds bordeaux, 2 tables basses noires, 1 pupitre plexi avec micro, 1 pupitre classique avec micro

Equipement de sécurité : 2 issues de secours, blocs de secours

SALLE EDGARD BOUILLETTE

Capacité	Superficie	Dimension écran
Théâtre : 28 places	34 m ² : 7,2 x 5 x 4,5m	1,50 x 1,50 m
U : 16 places		
Ecole : 18 pers.		

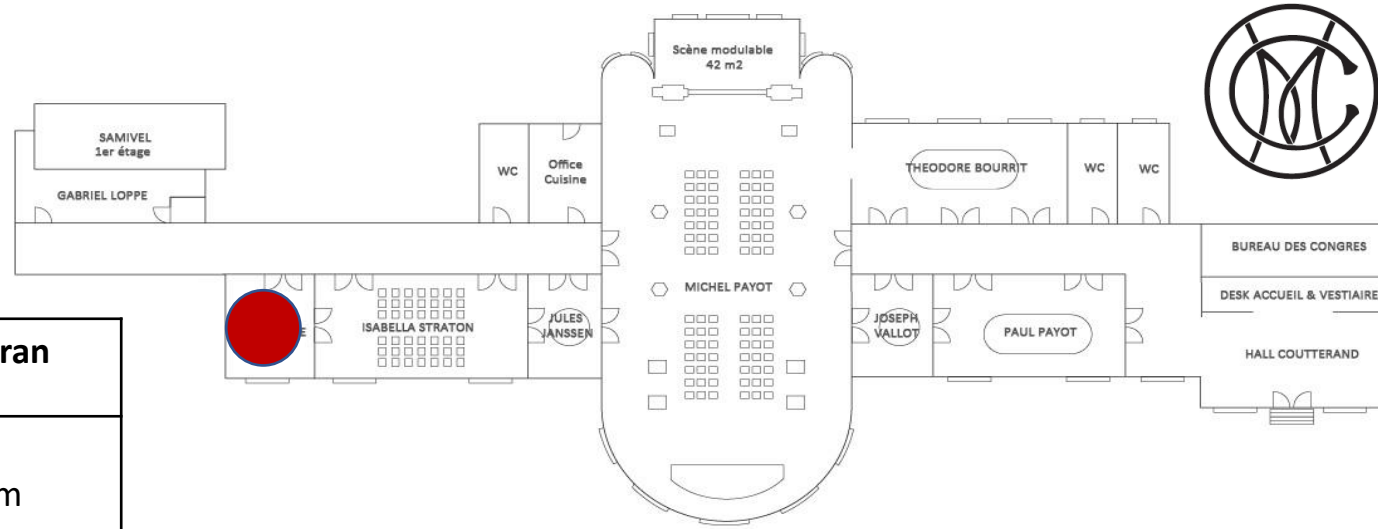

Équipement visuel (selon disponibilité)

Vidéoprojecteur Epson EB-W22 Tri-LCD 3000 lumens et écran mobile

Mobilier (selon disponibilité) : mange-debout avec housse noire, 6 tabourets hauts, 8 fauteuils crapauds bordeaux, 2 tables basses noires, 1 pupitre plexi avec micro, 1 pupitre classique avec micro

Équipement de sécurité : 2 issues de secours, blocs de secours

SALLE GABRIEL LOPPÉ

Capacité	Superficie	Dimension écran
Théâtre : 12 places	25 m ² : 4,7 x 5,2 x 2,98 m	Projection sur mur blanc
U : 9 places		
Ecole : 12 pers.		

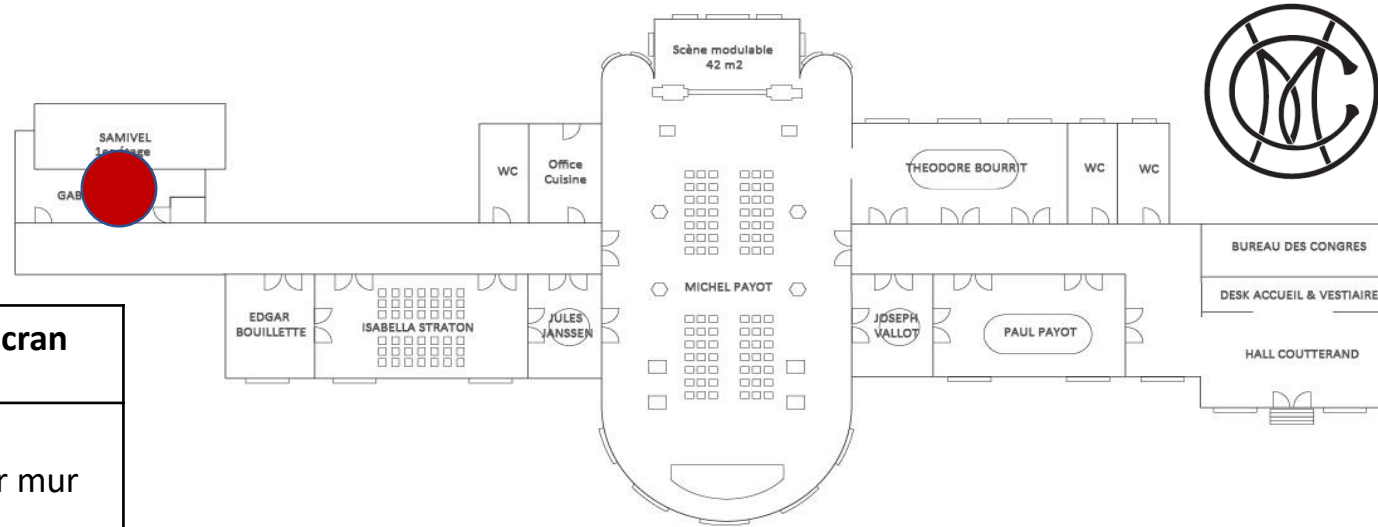

Équipement visuel (selon disponibilité)

Vidéoprojecteur Mitsubishi 2000 lumens

Équipement de sécurité : 1 issue de secours, blocs de secours

SALLE SAMIVEL

Capacité	Superficie	Dimension écran
Théâtre : 19 places	49 m2 : 9,4 x 5,2 x 2,5 m	Projection sur mur blanc
U : 15 places		
Ecole : 18 pers.		

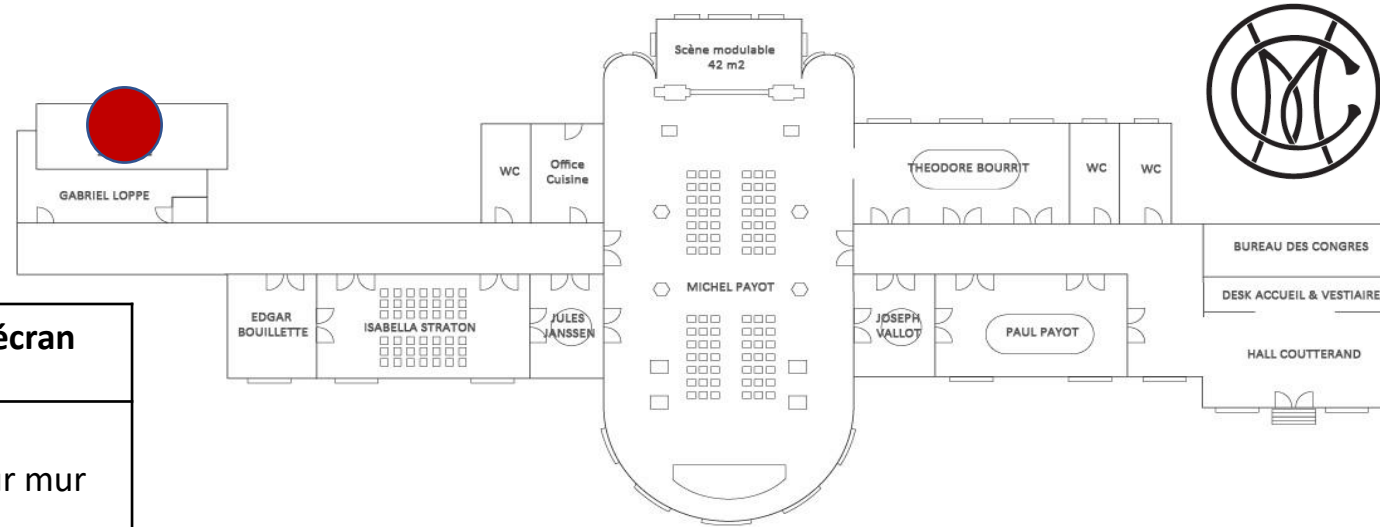

Equipement visuel (selon disponibilité)
Vidéoprojecteur Mitsubishi 2000 lumens

Equipement de sécurité : 1 issue de secours, blocs de secours



PLANS DÉTAILLÉS

HALL COUTTERAND

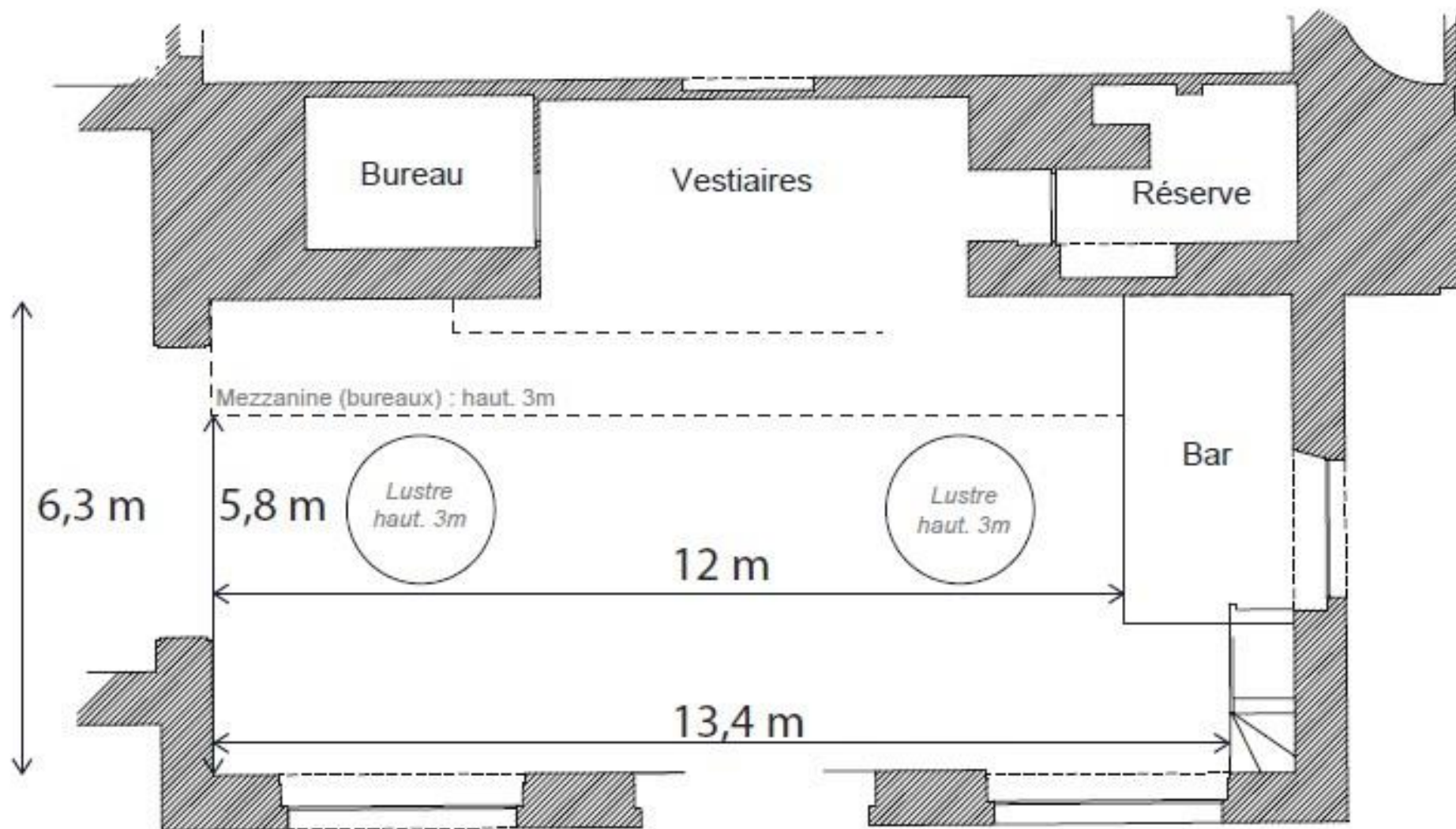
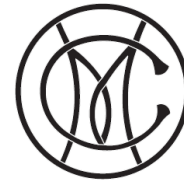

SALLE MICHEL PAYOT

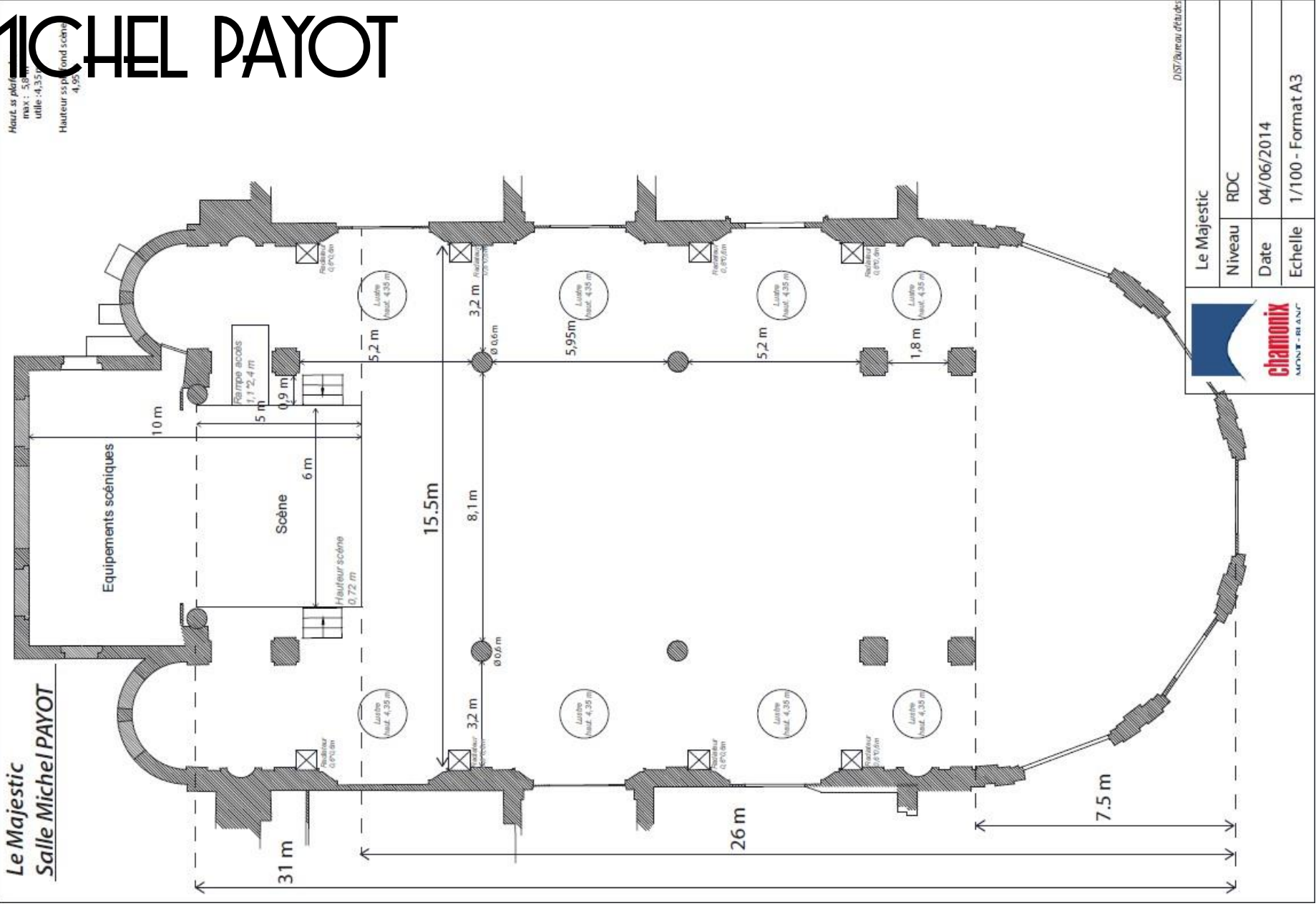

SALLE PAUL PAYOT

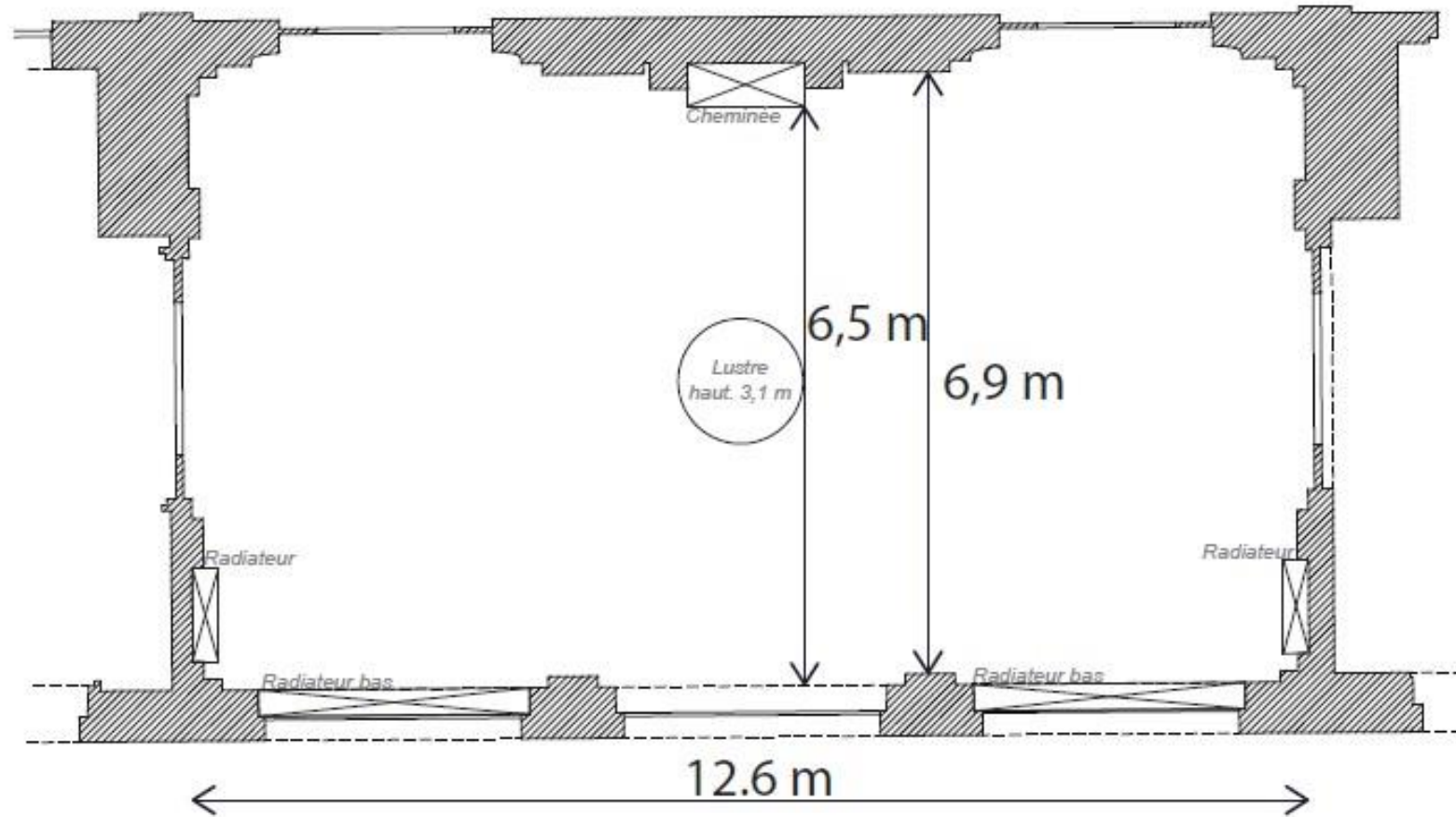

SALLE THEODORE BOURRIT

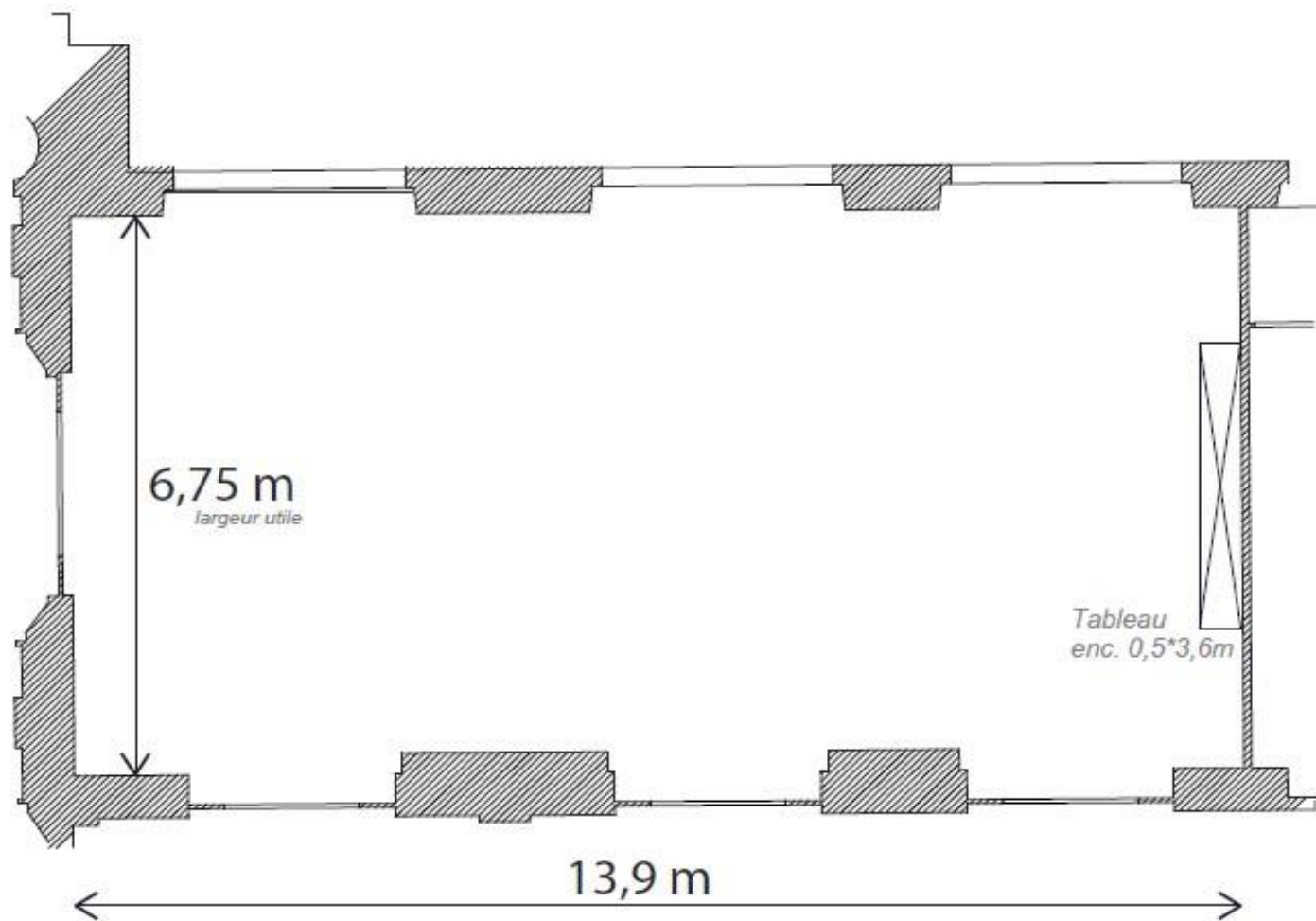
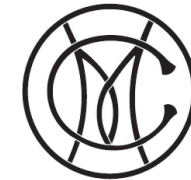

SALLE JOSEPH VALLOT

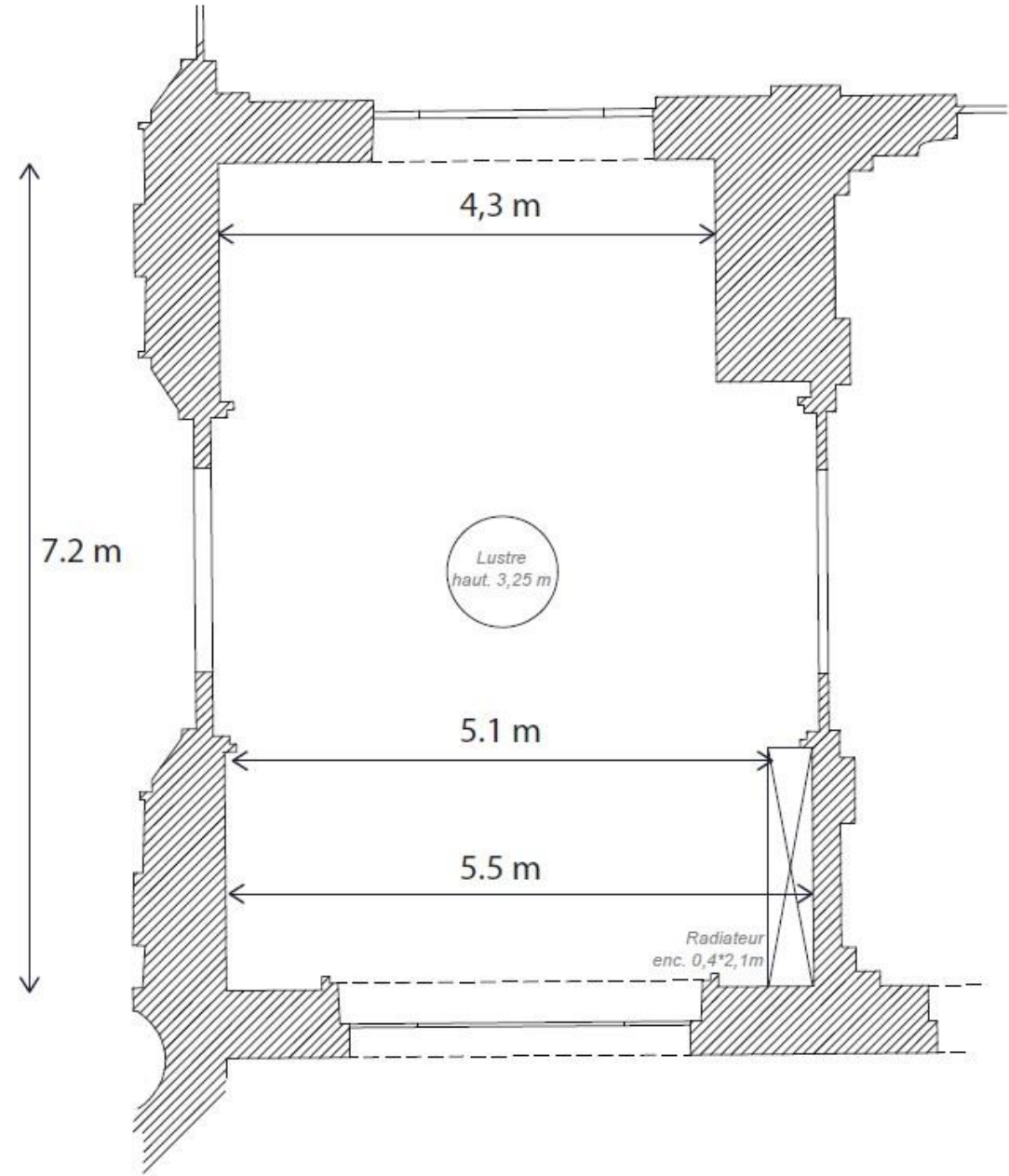

SALLE JULES JANSSEN

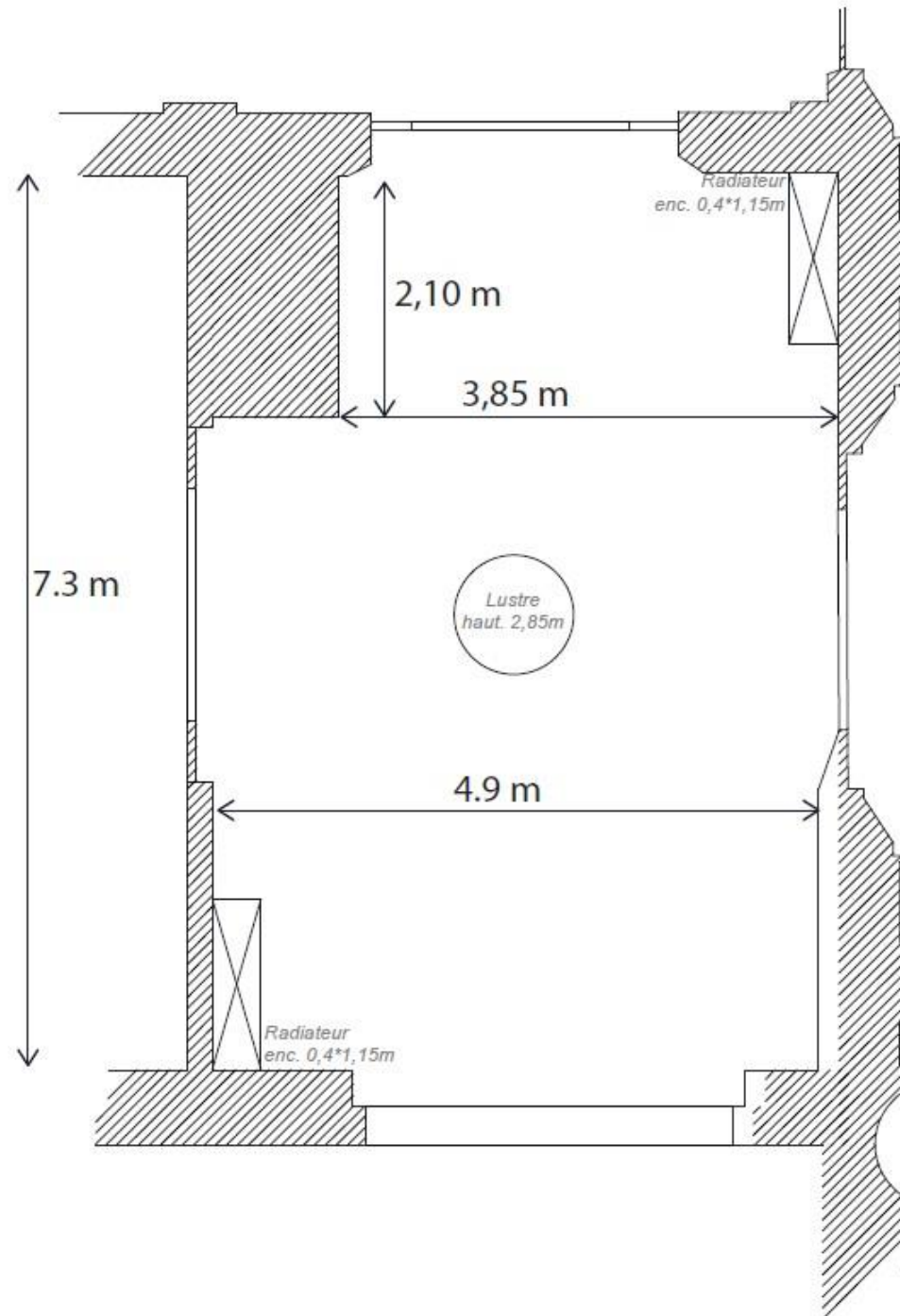

SALLE ISABELLA STRATON

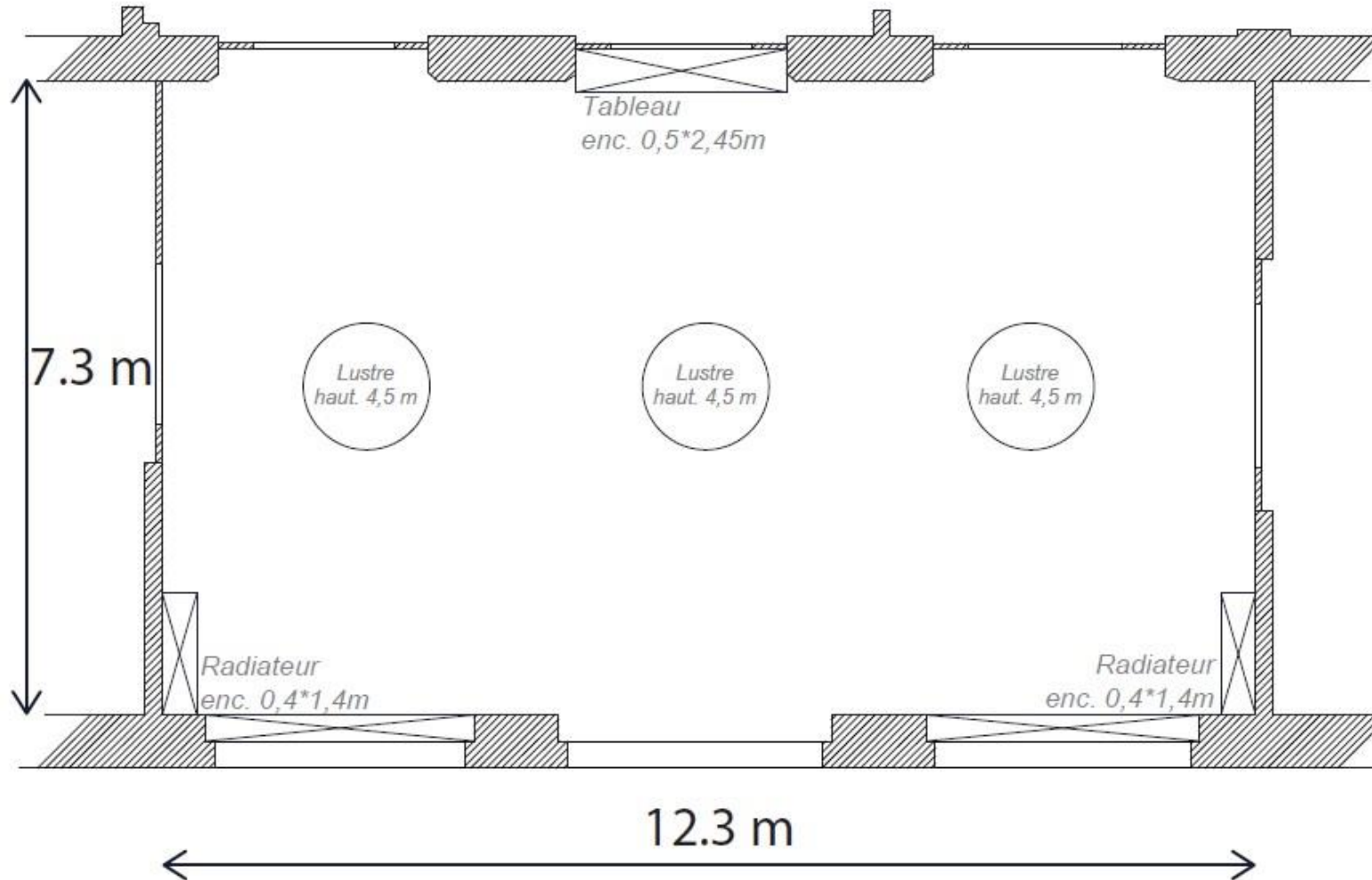

SALLE EDGARD BOUILLETTE

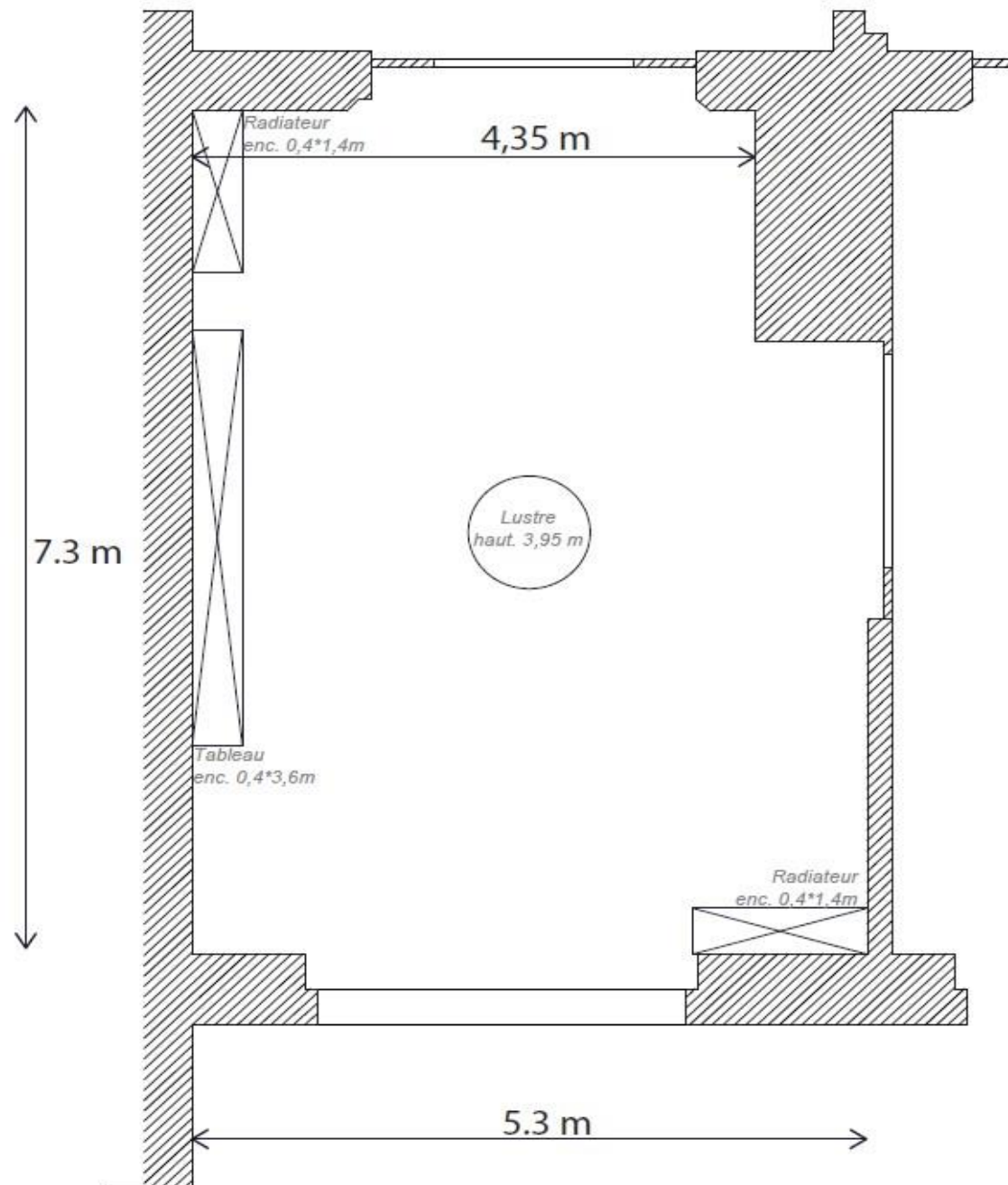
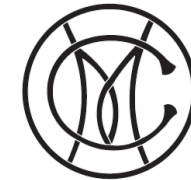

SALLE GABRIEL LOPPE

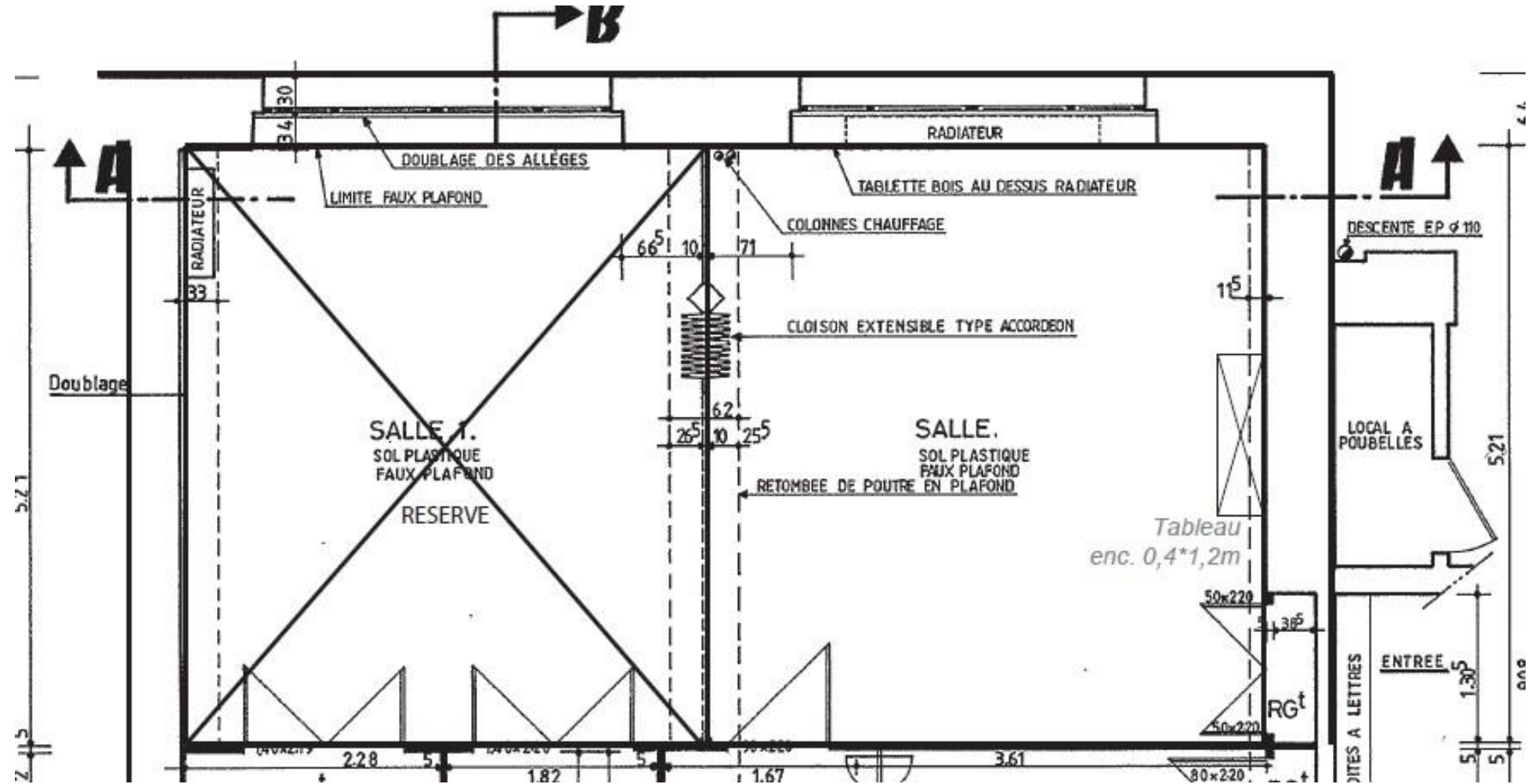

SALLE SAMIVEL

